

GENERALITES

- L'ajout d'accessoires peut affecter la stabilité d'une moto, ainsi que ses performances et sa vitesse de sécurité.

<Conseils d'utilisation et d'entretien des accessoires pour les pièces en carbone>

- En cas de dommages causés par un virage excessif, ne réparez pas et ne réutilisez pas les pièces.
- Si des pièces sont endommagées, ne les touchez pas à mains nues.
- Les panneaux en carbone se détérioreront s'ils sont soumis à une exposition prolongée aux rayons ultraviolets. Par conséquent, nous recommandons de peindre les panneaux en carbone pour éviter de les endommager.
- N'utilisez pas de pâte à polir ni de cire sur les surfaces en carbone non peintes.

GARDE-BOUE C

GARDE-BOUE C



- Vérifiez régulièrement les supports d'accessoire et resserrez si nécessaire.
- Nettoyez cet accessoire à l'aide d'un chiffon doux imbibé d'une solution composée de détergent doux et d'eau. Essuyez-le ensuite avec un chiffon propre humidifié à l'eau pour éliminer les traces de saleté et de détergent. Enfin, essuyez-le avec un chiffon doux et propre.

PROTEGE-RESERVOIR AVANT

PROTEGE-RESERVOIR AVANT

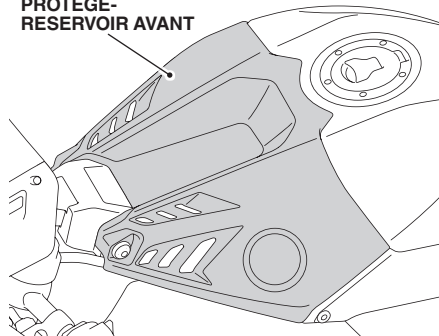

- Vérifiez fréquemment les montures d'accessoires.
- Nettoyez cet accessoire à l'aide d'un chiffon doux imbibé d'une solution composée de détergent doux et d'eau. Essuyez-le ensuite avec un chiffon propre humidifié à l'eau pour éliminer les traces de saleté et de détergent. Enfin, essuyez-le avec un chiffon doux et propre.

GARDE-BOUE AVANT

GARDE-BOUE AVANT

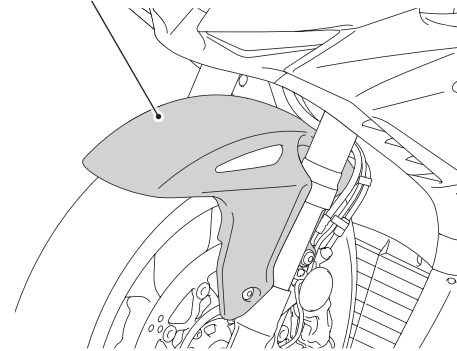

- Vérifiez fréquemment les montures d'accessoires.
- Nettoyez cet accessoire à l'aide d'un chiffon doux imbibé d'une solution composée de détergent doux et d'eau. Essuyez-le ensuite avec un chiffon propre humidifié à l'eau pour éliminer les traces de saleté et de détergent. Enfin, essuyez-le avec un chiffon doux et propre.

CARENAGE INFERIEUR

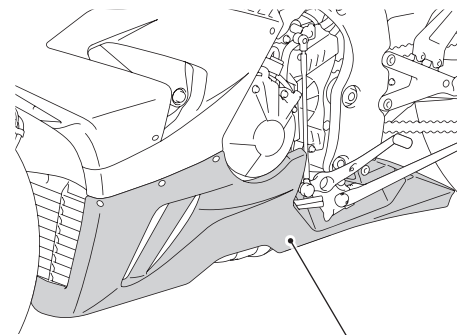

CARENAGE INFERIEUR

- Vérifiez fréquemment les montures d'accessoires.
- Nettoyez cet accessoire à l'aide d'un chiffon doux imbibé d'une solution composée de détergent doux et d'eau. Essuyez-le ensuite avec un chiffon propre humidifié à l'eau pour éliminer les traces de saleté et de détergent. Enfin, essuyez-le avec un chiffon doux et propre.

BOUCHON DE REMPLISSAGE D'HUILE

BOUCHON DE REMPLISSAGE D'HUILE

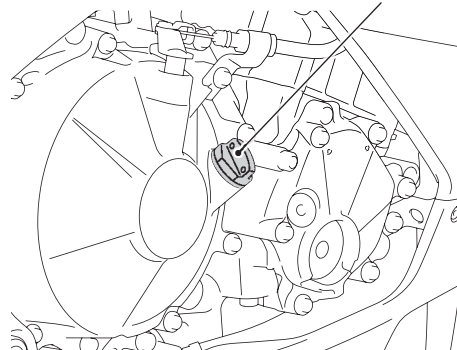

- Vérifiez régulièrement les supports d'accessoire et resserrez si nécessaire.
- Nettoyez cet accessoire à l'aide d'un chiffon doux imbibé d'une solution composée de détergent doux et d'eau. Essuyez-le ensuite avec un chiffon propre humidifié à l'eau pour éliminer les traces de saleté et de détergent. Enfin, essuyez-le avec un chiffon doux et propre.

PROTECTION DE CADRE

PROTECTION DE CADRE

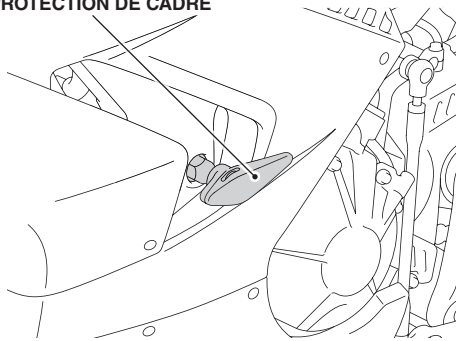

- Vérifiez régulièrement les supports d'accessoire et resserrez si nécessaire.
- Nettoyez cet accessoire à l'aide d'un chiffon doux imbibé d'une solution composée de détergent doux et d'eau. Essuyez-le ensuite avec un chiffon propre humidifié à l'eau pour éliminer les traces de saleté et de détergent. Enfin, essuyez-le avec un chiffon doux et propre.

PROTECTION DE PIGNON

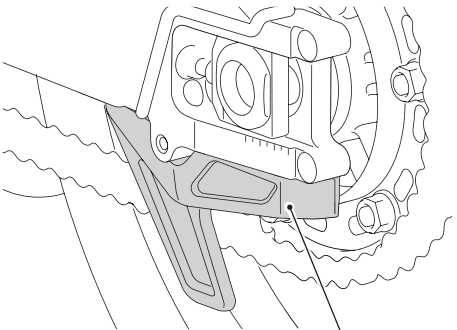

PROTECTION DE PIGNON

- Vérifiez régulièrement les supports d'accessoire et resserrez si nécessaire.
- Nettoyez cet accessoire à l'aide d'un chiffon doux imbibé d'une solution composée de détergent doux et d'eau. Essuyez-le ensuite avec un chiffon propre humidifié à l'eau pour éliminer les traces de saleté et de détergent. Enfin, essuyez-le avec un chiffon doux et propre.

SELLE PRINCIPALE (ALCANTARA)

SELLE PRINCIPALE

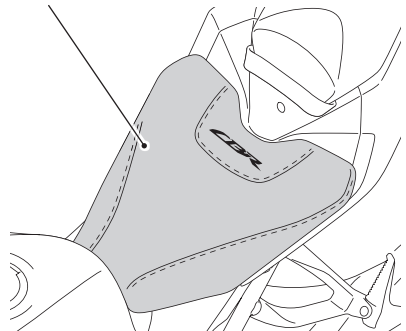

- Vérifiez fréquemment les montures d'accessoires.
- Nettoyez cet accessoire à l'aide d'un chiffon doux imbibé d'une solution composée de détergent doux et d'eau. Essuyez-le ensuite avec un chiffon propre humidifié à l'eau pour éliminer les traces de saleté et de détergent. Enfin, essuyez-le avec un chiffon doux et propre.

DOSSERET DE SELLE

DOSSERET DE SELLE

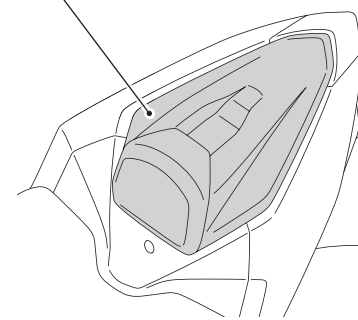

- Ne laissez personne s'asseoir sur le dossier de selle et ne posez pas de bagages dessus.
- Vérifiez fréquemment les montures d'accessoires.
- Nettoyez cet accessoire à l'aide d'un chiffon doux imbibé d'une solution composée de détergent doux et d'eau. Essuyez-le ensuite avec un chiffon propre humidifié à l'eau pour éliminer les traces de saleté et de détergent. Enfin, essuyez-le avec un chiffon doux et propre.

BULLE HAUTE

BULLE HAUTE

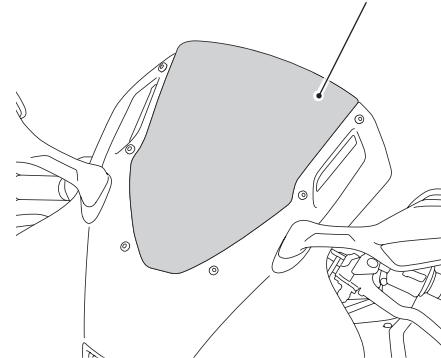

- Manipulez l'accessoire avec prudence. Il pourrait être endommagé s'il est plié excessivement ou s'il est soumis à de violents chocs.
- Stationnez la moto à l'ombre avec une housse de protection lorsque vous la laissez sans surveillance pendant une durée prolongée durant l'été.
- Si vous ne respectez pas cette consigne, l'accessoire risque de se déformer en raison de la chaleur accumulée sous la housse de protection.
- Stationnez la moto sur une surface solide et égale. Retenez aussi qu'un vent violent pourrait renverser la moto.
- Vérifiez fréquemment les montures d'accessoires.
- Si cet accessoire est sale, il faut le rincer abondamment à l'eau froide afin d'enlever la saleté qui ne colle pas, puis l'essuyer avec un chiffon propre ou une éponge. N'utilisez jamais une brosse pour nettoyer l'accessoire, puisque celle-ci pourrait rayer la surface.
- N'utilisez jamais de dissolvants à base de pétrole comme la gazoline, les diluants ou l'essence pour nettoyer l'accessoire. N'utilisez pas non plus de détergents acides ou alcalins.
- Essuyez immédiatement le liquide de frein qui a débordé, dans la mesure où celui-ci pourrait endommager la surface en plastique.

Manuel de l'utilisateur de l'accessoire d'origine

PROTECTION DE RESERVOIR

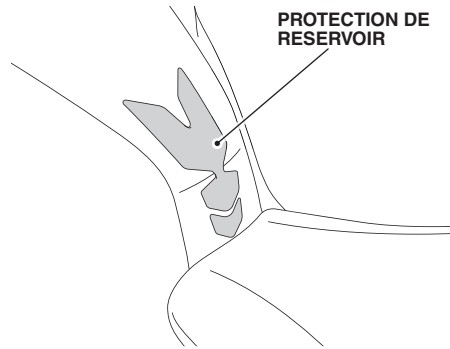

PROTECTION DE RESERVOIR

- Vérifiez fréquemment les montures d'accessoires.
- Nettoyez cet accessoire à l'aide d'un chiffon doux imbibé d'une solution composée de détergent doux et d'eau. Essuyez-le ensuite avec un chiffon propre humidifié à l'eau pour éliminer les traces de saleté et de détergent. Enfin, essuyez-le avec un chiffon doux et propre.

BANDE DE ROUE

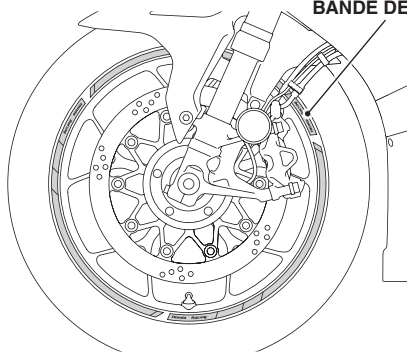

BANDE DE ROUE

- Vérifiez fréquemment les montures d'accessoires.
- Nettoyez cet accessoire à l'aide d'un chiffon doux imbibé d'une solution composée de détergent doux et d'eau. Essuyez-le ensuite avec un chiffon propre humidifié à l'eau pour éliminer les traces de saleté et de détergent. Enfin, essuyez-le avec un chiffon doux et propre.

SYSTÈME D'AIDE AU CHANGEMENT RAPIDE DES RAPPORTS (CBR1000ST UNIQUEMENT)

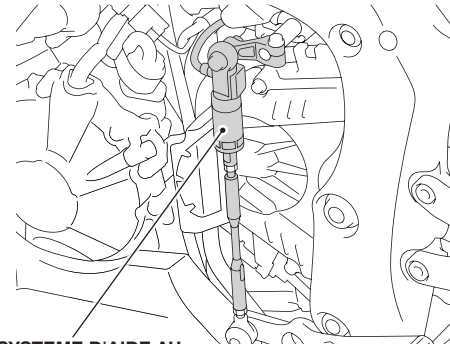

SYSTEME D'AIDE AU CHANGEMENT RAPIDE DES RAPPORTS

- Vérifiez régulièrement les supports d'accessoire et resserrez si nécessaire.
- Nettoyez cet accessoire à l'aide d'un chiffon doux imbibé d'une solution composée de détergent doux et d'eau. Essuyez-le ensuite avec un chiffon propre humidifié à l'eau pour éliminer les traces de saleté et de détergent. Enfin, essuyez-le avec un chiffon doux et propre.

COMMENT UTILISER LE SYSTEME D'AIDE AU CHANGEMENT RAPIDE DES RAPPORTS

- Cet accessoire permet de changer les rapports sans utiliser l'embrayage lors du passage vers les rapports supérieurs et inférieurs pendant l'accélération. (Le régime moteur est supérieur à 1 500 tr/min lors du passage aux rapports supérieurs ou supérieur au régime de ralenti lors du passage aux rapports inférieurs).
- Pour le réglage des niveaux supérieur UP LVL ou inférieur DOWN LVL du système d'aide au changement rapide des rapports, veillez à lire aussi le manuel d'utilisation de la moto.

ACCESSOIRES USB (TYPE C)

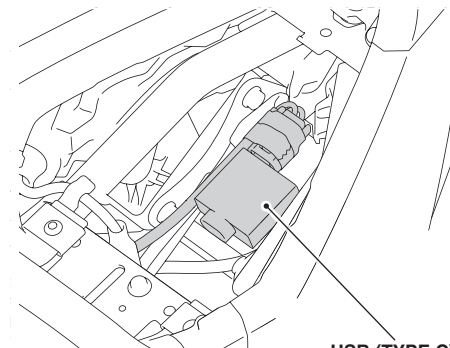

USB (TYPE C)

- La puissance nominale maximale pour les accessoires connectés est de 5 V, 3 A.
- N'utilisez vos accessoires que lorsque le moteur tourne afin de ne pas décharger la batterie.
- Les vibrations pouvant provoquer des mouvements incontrôlés, vérifiez que les périphériques connectés sont bien fixés.
- Vérifiez fréquemment les montures d'accessoires.
- Nettoyez cet accessoire à l'aide d'un chiffon doux imbibé d'une solution composée de détergent doux et d'eau. Essuyez-le ensuite avec un chiffon propre humidifié à l'eau pour éliminer les traces de saleté et de détergent. Enfin, essuyez-le avec un chiffon doux et propre.

COMMENT UTILISER LA HOUSSE DE PROTECTION CONTRE LA PLUIE

1. Couvrez la housse de protection contre la pluie comme illustré.

HOUSSE DE PROTECTION CONTRE LA PLUIE

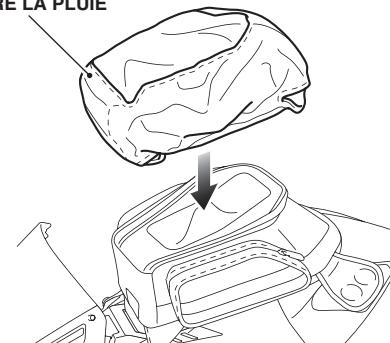

SACOCHÉ DE RÉSERVOIR

SACOCHÉ DE RÉSERVOIR

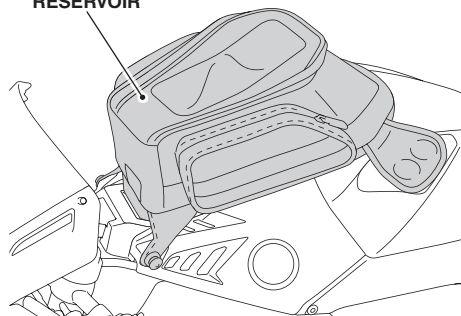

- Le poids du chargement ne doit pas dépasser la capacité de charge maximale suivante :
Sacoche de réservoir 2,0 kg
- Vérifiez régulièrement les supports d'accessoire et resserrez si nécessaire.
- Nettoyez cet accessoire à l'aide d'un chiffon doux imbibé d'une solution composée de détergent doux et d'eau, ou d'un nettoyant.
- Ne stockez pas d'objets de valeur ou fragiles dans la sacoche de réservoir.
- Vérifiez que la fixation est bien fermée avant de prendre la route.
- La sacoche de réservoir n'est pas parfaitement étanche, et de l'eau pourrait s'infiltrer pendant le lavage de la moto ou en cas de pluie.

COMMENT INSTALLER LA SACOCHÉ DE RÉSERVOIR

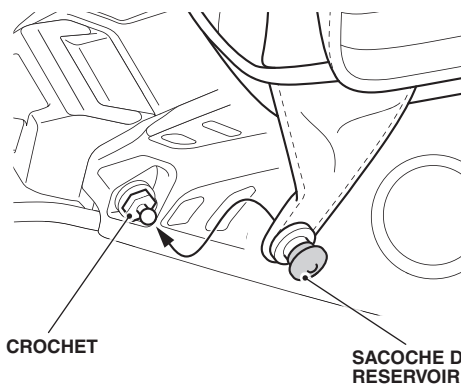

1. Installez la sacoche de réservoir comme illustré.
 - Afin d'éviter des rayures, installez la sacoche de réservoir après avoir essuyé le protège-réservoir supérieur et la sacoche de réservoir.
 - Répétez la procédure sur le côté droit.

Fixez la sacoche de réservoir à l'aide du crochet.

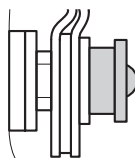

Faites passer la pièce de montage de la sacoche de réservoir à travers les trous de la housse de protection contre la pluie comme illustré.

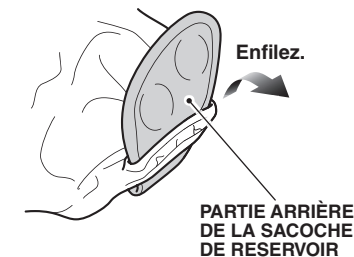
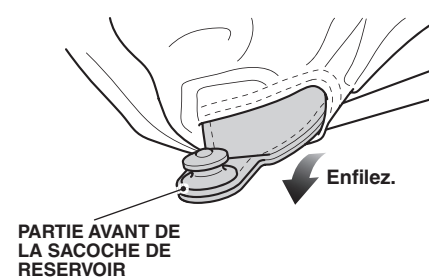

COMMENT UTILISER LA HOUSSE DE PROTECTION CONTRE LA PLUIE

HOUSSE DE PROTECTION CONTRE LA PLUIE

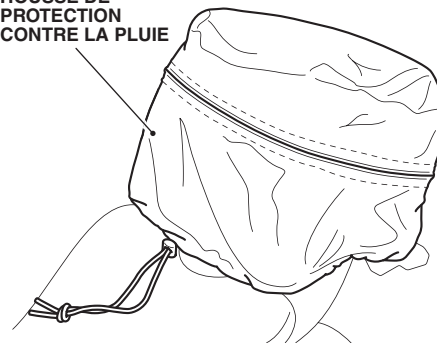

1. Couvrez la housse de protection contre la pluie comme illustré.

<Sacoche de selle arrière déployée>

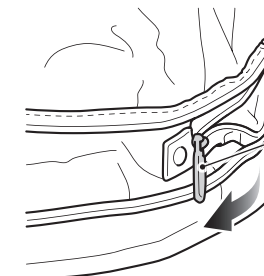

FIXATION Ouvrez complètement.

COMMENT UTILISER LA SACOCHE DE SELLE ARRIERE DEPLOYEE

1. Ouvrez la fixation et tirez la sacoche de selle arrière vers le haut comme illustré.



FIXATION Ouvrez complètement.

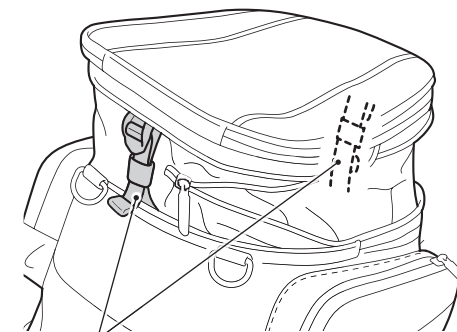

Tirez fermement pour bloquer les lanières.

SACOCHE DE SELLE ARRIERE

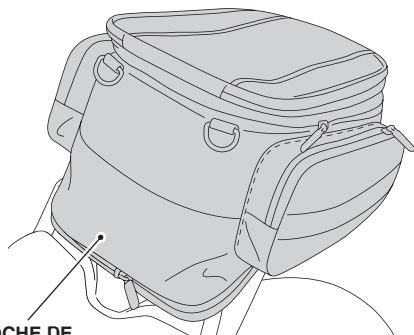

SACOCHE DE SELLE ARRIERE

- Le poids du chargement ne doit pas dépasser la capacité de charge maximale suivante :
Sacoche de selle 4,0 kg
- Vérifiez fréquemment les montures d'accessoires.
- Nettoyez cet accessoire à l'aide d'un chiffon doux imbibé d'une solution composée de détergent doux et d'eau, ou d'un nettoyant.
- Ne stockez pas d'objets de valeur ou fragiles dans la sacoche de selle.
- Vérifiez que la fixation est bien fermée avant de prendre la route.
- La sacoche de selle arrière n'est pas totalement étanche, de l'eau pourrait s'infiltrer pendant le lavage de la moto ou en cas de pluie.

COMMENT INSTALLER LA SACOCHE DE SELLE ARRIERE

SACOCHE DE SELLE ARRIERE

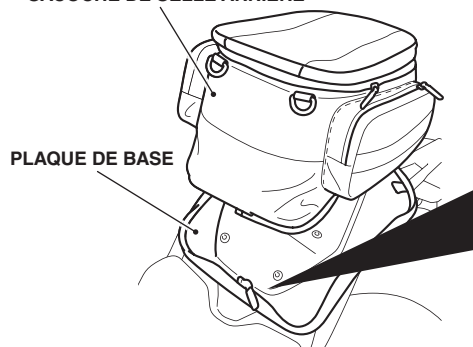

PLAQUE DE BASE

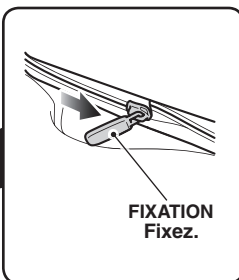

FIXATION Fixez.

1. Installez la sacoche de selle arrière comme illustré.
 - Assurez-vous que la plaque de base est bien verrouillée sur la moto.

COMMENT UTILISER LA SACOCHE DE SELLE ARRIERE

HOUSSE DE PROTECTION Tournez 2 à 3 fois.

BOUCLE



1. Tournez la housse de protection et verrouillez la boucle comme illustré.

CONSIGNES DE SECURITE

Les phrases suivantes précisent la signification des étiquettes. Certaines étiquettes constituent une mise en garde vis-à-vis de dangers potentiels susceptibles de provoquer des blessures graves. D'autres fournissent des consignes de sécurité importantes. Lisez attentivement ces informations et n'enlevez pas l'étiquette.

Si une étiquette se décolle ou devient illisible, prenez contact avec votre concessionnaire Honda pour demander une étiquette de rechange.

Chaque étiquette porte un symbole spécifique. La signification de chaque symbole et de chaque étiquette est la suivante.



Lisez attentivement les conseils d'utilisation et d'entretien dans les instructions d'installation ou le manuel de l'utilisateur de l'accessoire d'origine. Lisez le chapitre LIMITES ET CONSIGNES DE CHARGE, ainsi que le chapitre PNEUS dans le manuel du propriétaire.



DANGER (sur fond ROUGE)

Le non-respect de ces instructions ENTRAINERA des BLESSURES GRAVES voire MORTELLES.

ATTENTION (sur fond ORANGE)

Le non-respect de ces instructions PEUT ENTRAÎNER des BLESSURES GRAVES voire MORTELLES.

PRECAUTION (sur fond JAUNE)

Le non-respect de ces instructions PEUT ENTRAÎNER des BLESSURES.

Consultez ces informations pour connaître la signification des symboles figurant sur l'accessoire.

ETIQUETTE D'AVERTISSEMENT DE BULLE

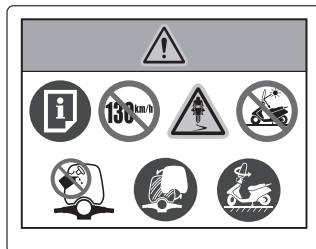

Ne conduisez jamais une moto équipée d'accessoires et chargée à plus de 130 km/h.



L'ajout d'accessoires et de chargements peut affecter la stabilité d'une moto, ainsi que ses performances et sa vitesse de sécurité. La stabilité d'une moto est altérée par un mauvais chargement, l'usure ou le sous-gonflage des pneumatiques, l'état général de la moto et les conditions environnementales.



Ne stationnez pas la moto dos au soleil ; la réflexion peut endommager certaines pièces.



N'utilisez jamais de dissolvants organiques tels que de l'essence, du diluant ou du benzène pour nettoyer l'accessoire. N'utilisez pas non plus de détergents acides ou alcalins.



Remplacez la bulle si le champ de vision est obstrué.



Stationnez la moto sur une surface solide et égale. Attention : un vent violent pourrait renverser la moto.